

HPS100000TL/HPS125000TL

100-125kW three phase all-in-one hybrid inverter for small commercial use.

Características

- Protección IP65
- Mayor potencia de salida por unidad
- Inversor híbrido todo-en-uno, ATS incorporada
- Transferencia sin interrupciones entre on/off grid en 10 ms
- Máximo de 10 unidades en paralelo para operación en red y fuera de red
- Permiten el control remoto del generador diésel
- Modos de trabajo programables
- Entradas múltiples MPPT



Diagrama de bloques

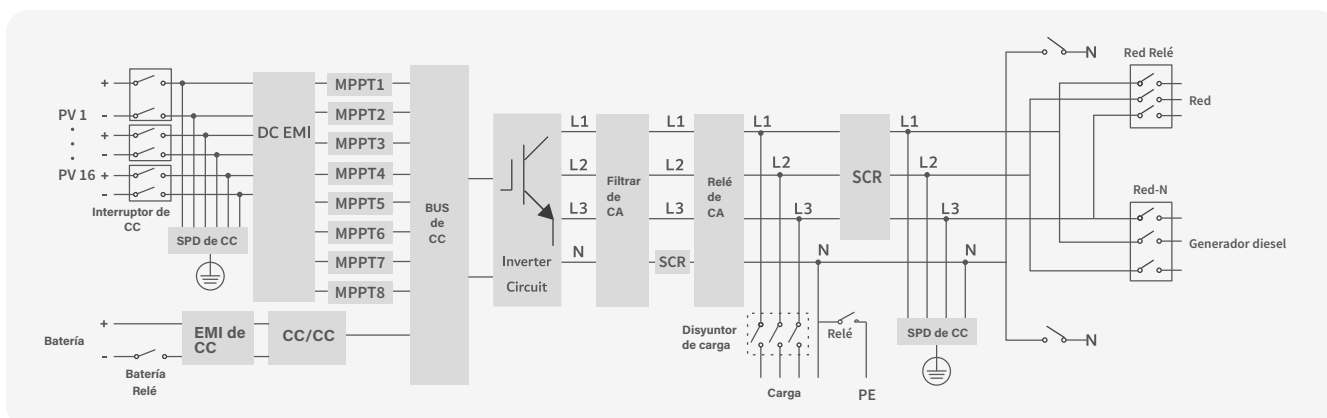

HPS100000TL**HPS125000TL****CA (Conectado a la red)**

Potencia aparente	100kVA	125kVA
Potencia nominal	100kW	125kW
Voltaje nominal	220/380Vac, 230/400Vac	220/380Vac, 230/400Vac
Corriente nominal	144A	181A
Rango de voltaje	196-253Vac/340-440Vac	196-253Vac/340-440Vac
Frecuencia nominal	50/60Hz	50/60Hz
Rango de frecuencia	45~55/55~65Hz	45~55/55~65Hz
THDI (Distorsión armónica total de corriente)	<3%	<3%
Factor de potencia	De 0,8 en retraso a 0,8 en adelante	De 0,8 en retraso a 0,8 en adelante
Conexión de CA	3L/N/PE	3L/N/PE
Potencia de entrada máxima CA	150kW	187.5kW

CA (Fuera de red)

Potencia aparente	100kVA	125kVA
Potencia nominal	100kW	125kW
Tensión nominal	400V	400V
Corriente nominal	144A	181A
THDU(Distorsión armónica total de tensión)	≤2% lineal	≤2% lineal
Frecuencia nominal	50/60Hz	50/60Hz
Capacidad de sobrecarga	120%-10 mins 130%-1 min 150%-10s	120%-10 mins 130%-1 min 150%-10s

Información general

Voltaje máximo en circuito abierto de FV	1000V	1000V
Potencia máxima fotovoltaica	200kWp	250kWp
Potencia máxima de entrada FV	150kWp	187.5kWp
Rango de voltaje MPPT de FV	125V-850V	125V-850V
Número de MPPT	6	8
Entrada FV/MPPT	2/2/2/2/2/2	2/2/2/2/2/2/2/2
Corriente de entrada FV	40/40/40/40/40/40A	40/40/40/40/40/40/40/40A
Corriente máxima de cortocircuito FV (Isc)	60/60/60/60/60/60A	60/60/60/60/60/60/60/60A
Corriente máxima de cortocircuito PV por canal (Isc/Canal)	20A	20A
Voltaje de batería	150-900V	150-900V
Voltaje de batería a carga completa	500-900V	500-900V
Potencia máxima de carga/descarga	100kW	125kW
Corriente máxima de carga/descarga	200A	200A

Información general

Dispositivos de protección	97.6%
Grado de protección IP	IP65
Función AFCI	Opcional
Emisión de ruido	<65dB(A)@1m
Temperatura de funcionamiento	-40 °C~+60 °C
Refrigeración	Refrigeración inteligente por aire
Humedad relativa	0-100% sin condensación
Altitud máxima	5000m (con reducción a partir de 3000m)
Dimensiones (An/Al/Pr)	960/680/300mm
Peso	138kg
Topología	Sin transformador
Protección contra rayos	Tipo II
Transferencia entre on/off grid	Automático≤10ms
Consumo en modo de espera	<50W

Comunicación

Pantalla	Pantalla táctil
Comunicación	RS485/CAN