



Folleto de Sistemas de Almacenamiento de Energía (ESS)

Energía Limpia para un Futuro Sostenible
2026.05

Shenzhen ATESS Power Technology Co., Ltd

Parque Industrial GROWATT-ATESS, No.23 Zhulongtian Road, Comunidad de Shuitian, Calle Shiyan, Distrito de Bao'an, Shenzhen

Tel: +86 755 2998 8492

Fax: +86 755 2998 5623

Email: info@atesspower.com

Web: www.atesspower.com

*Los datos del catálogo están sujetos a actualizaciones, le rogamos que los reconfirme con el personal de ATESS antes de realizar el pedido.

Energizando el futuro

Nosotros

Estamos comprometidos a potenciar el futuro con energía limpia

Shenzhen ATESS POWER Technology Co., Ltd. es una filial del grupo Growatt, cuya sede se encuentra en el Parque Industrial GROWATT-ATESS, Zona Industrial Shuitian 4º, Distrito de Bao'an, Shenzhen. El parque industrial abarca un área de 31.600 m² y el centro de producción ocupa 25.000 m². Es un parque industrial inteligente que integra la investigación y el desarrollo, la fabricación y las ventas de productos de energía renovable.



Proveedor de soluciones de sistemas de almacenamiento de energía y carga para vehículos eléctricos.



Miles de toneladas de emisiones de CO₂ reducidas.



12 años de experiencia liderando el almacenamiento de energía sostenible.



El parque industrial de 31.600 m²



Más de 100.000 usuarios beneficiados con energía limpia.



200.000+ cargadores instalados para vehículos eléctricos



2015
Expansión al mercado de cargadores para vehículos eléctricos

2016
Inicio del negocio de repuestos para vehículos eléctricos

2013
Inicio de negocio de sistemas de almacenamiento de energía (BESS)

2019
Reconocido como uno de los 3 principales proveedores de cargador en Reino Unido.

2018
Reconocido como uno de los 3 principales proveedores de sistemas BESS en Tailandia.

2020
Reconocido como una empresa especializada y sofisticada en la producción de productos innovadores y únicos.

2022
Líder del sector C&I ESS en Sudáfrica.

Nuestra historia

Nuestro equipo de I+D

ATESS cuenta con un equipo de I+D formado por más de 100 ingenieros experimentados. Nuestro laboratorio está completamente equipado con instrumentos avanzados de prueba para garantizar un rendimiento y una calidad de primer nivel, además de cubrir las necesidades de los clientes. Dedicamos alrededor del 15 % de nuestros ingresos anuales a la investigación y desarrollo cada año para mantener nuestros productos relevantes y competitivos.

100+

Más del 100 ingenieros en I+D

12

12 años de experiencia

50%+

Más del 50 % de los ingenieros con títulos maestría

15%

El 15 % de los ingresos anuales se invierte en I+D



Sucursales



- Sede
- Oficina/Depósito

Nuestra visión

En los últimos años, ATESS ha ayudado a miles de usuarios y empresas a producir y consumir energía verde de forma autónoma según sus necesidades individuales, ahorrando millones de toneladas de emisiones de CO₂. Esto nos motiva a esforzarnos continuamente por crear e innovar, en pos del objetivo universal de neutralidad de carbono y también de un futuro más verde impulsado por la tecnología de energía renovable.

90+
Países

Entregamos energía limpia a más de 90 Países

15
Sucursales

15 oficinas y centros de almacenamiento a nivel global

10
Años

Sistemas operativos confiables durante más de 10 años

Índice

Inversores híbridos **Página 11**



Inversor bidireccional de batería

Regulador de carga solar

Página 21

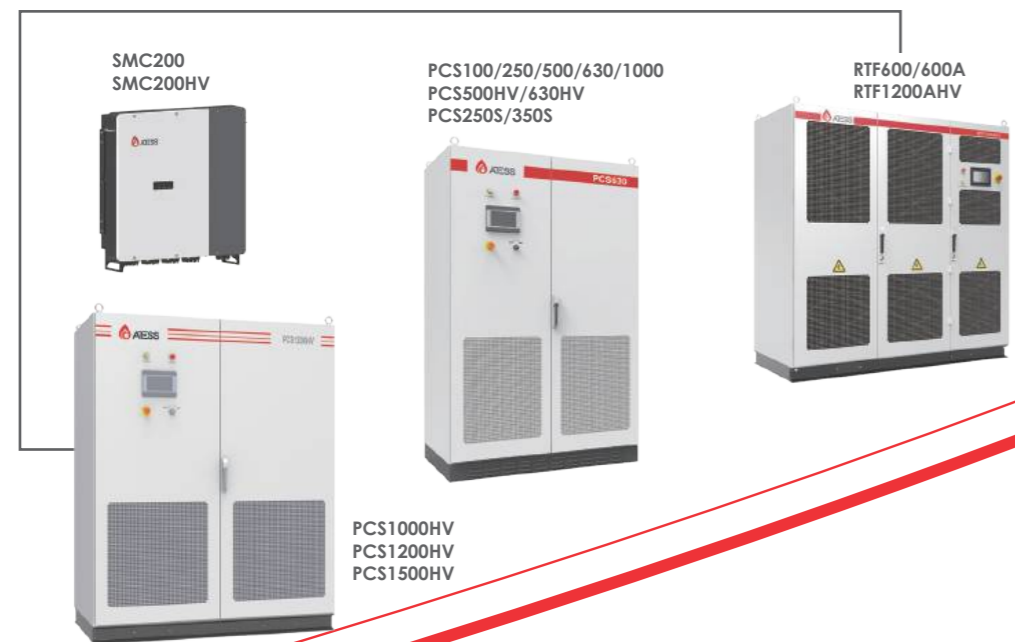

Accessories

Página 33



Soluciones de baterías

Página 39



Monitoreo **Página 43**



HPS15000TL/HPS20000TL HPS30000TL

Inversor híbrido todo-en-uno trifásico de 15-30kW para uso comercial pequeño.

Características

-  Inversor híbrido todo-en-uno
-  Diseño compacto y eficiente
-  Pantalla LCD táctil fácil de usar
-  Transferencia sin interrupciones entre on/off grid en 10 ms
-  Máximo de 10 unidades en paralelo para operación en red y fuera de red
-  Permiten el control remoto del generador diésel
-  Modos de trabajo programables
-  Entradas múltiples MPPT



| | HPS15000TL | HPS20000TL | HPS30000TL |
|---|-------------------------------------|------------|------------|
| CA (Conectado a la red) | | | |
| Potencia aparente | 16kVA | 22kVA | 33kVA |
| Potencia nominal | 15kW | 20kW | 30kW |
| Voltaje nominal | 400V | 400V | 400V |
| Corriente nominal | 21A | 28A | 43A |
| Rango de voltaje | 360V-440V | | |
| Frecuencia nominal | 50/60Hz | | |
| Rango de frecuencia | 45-55/55-65Hz | | |
| THDI (Distorsión armónica total de corriente) | <3% | | |
| Factor de potencia | De 0,8 en retraso a 0,8 en adelante | | |
| Conexión de CA | 3L/N/PE | | |
| Potencia de entrada máxima CA | 22.5kW | 30kW | 45kW |

| | | | |
|--|---|-------|-------|
| CA (Fuera de red) | | | |
| Potencia aparente | 16kVA | 22kVA | 33kVA |
| Voltaje nominal | 15kW | 20kW | 30kW |
| Tensión nominal | 400V | 400V | 400V |
| Corriente nominal | 21A | 28A | 43A |
| THDU (Distorsión armónica total de tensión) | ≤2% lineal | | |
| Frecuencia nominal | 50/60Hz | | |
| Capacidad de sobrecarga | 110%-10 minutos 120%-1 minuto, 150%-10s | | |

| | | | |
|--|-----------|-----------|-----------|
| CC (Batería y FV) | | | |
| Voltaje máximo en circuito abierto de FV | 1000V | 1000V | 1000V |
| Potencia máxima fotovoltaica | 30kWp | 40kWp | 60kWp |
| Potencia máxima de entrada fotovoltaica FV | 23kWp | 30kWp | 45kWp |
| Rango de voltaje MPPT de FV | 125V-850V | 125V-850V | 125V-850V |
| Número de MPPT | 2 | 2 | 2 |
| Entrada FV/MPPT | 2/2 | 2/2 | 2/2 |
| Corriente de entrada FV | 40/40A | 40/40A | 40/40A |
| Corriente máxima de cortocircuito FV (Isc) | 60/60A | 60/60A | 60/60A |
| Corriente máxima de cortocircuito PV por canal (Isc/Canal) | 20A | 20A | 20A |
| Voltaje de batería | 150-700V | 150-700V | 150-700V |
| Voltaje de batería a carga completa | 300-700V | 300-700V | 420-700V |
| Potencia máxima de carga/descarga | 15kW | 20kW | 30kW |
| Corriente máxima de carga/descarga | 50A | 66A | 75A |

| | |
|---------------------------------|---|
| Información general | |
| Dispositivos de protección | Interruptor de CC para fotovoltaica, disyuntor y fusible de batería, Fusible fotovoltaico |
| Grado de protección IP | IP65 |
| Emisión de ruido | <65dB(A)@1m |
| Temperatura de funcionamiento | -40 °C~+60 °C |
| Refrigeración | Refrigeración inteligente por aire |
| Humedad relativa | 0-100% sin condensación |
| Altitud máxima | 5000m (con reducción a partir de 3000m) |
| Dimensiones (An/Al/Pr) | 450/635/225mm |
| Peso | 45kg |
| Topología | Sin transformador |
| Protección contra rayos | Tipo II |
| Transferencia entre on/off grid | Automático≤10ms |
| Consumo en modo de espera | <20W |

| | |
|---------------------|-----------------|
| Comunicación | |
| Pantalla | Pantalla táctil |
| Comunicación | RS485/CAN |

| | |
|--|--|
| Certificados | |
| CE , EN IEC 61000-6-4:2019 , EN 61000-3-12:2011 , EN IEC 61000-3-11:2019 , EN IEC 61000-6-2:2019 , EN62109-1:2010 , EN62109-2:2011 , NRS097-2-1:2017, AS4777.2 | |

HPS40000TL/HPS50000TL

Inversor híbrido todo-en-uno trifásico de 40-50kW para uso comercial pequeño.

Características



-  ATS incorporada
-  Inversor híbrido todo-en-uno
-  Protección IP65
-  Transferencia sin interrupciones entre on/off grid en 10 ms
-  Máximo de 10 unidades en paralelo para operación en red y fuera de red
-  Permiten el control remoto del generador diésel
-  Modos de trabajo programables
-  Entradas múltiples MPPT

Diagrama de bloques



HPS40000TL

HPS50000TL

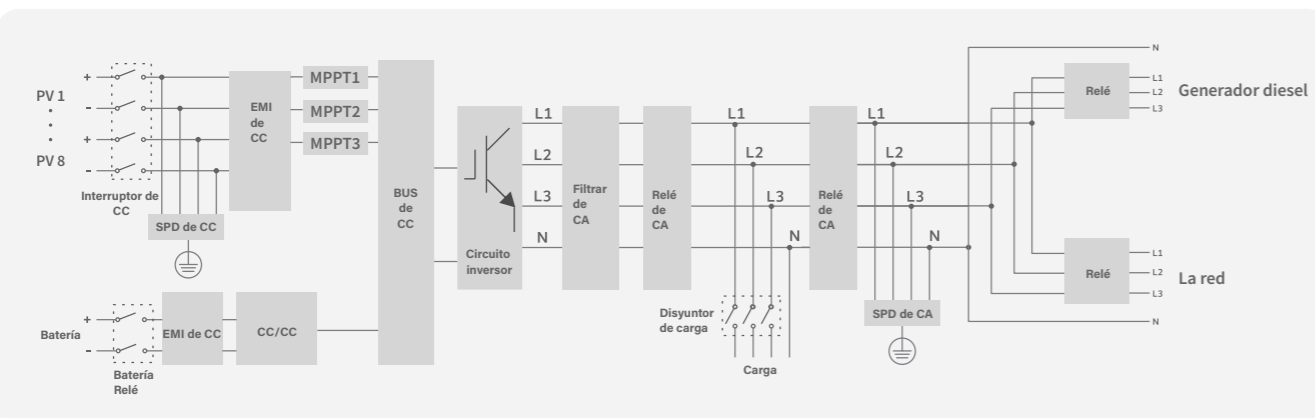
CA (Conectado a la red)

| | | |
|---|-------------------------------------|-------|
| Potencia aparente | 44kVA | 55kVA |
| Potencia nominal | 40kW | 50kW |
| Voltaje nominal | 400V | 400V |
| Corriente nominal | 57A | 72A |
| Potencia de entrada máxima CA | 60kW | 70kW |
| Rango de voltaje | 360V-440V | |
| Frecuencia nominal | 50/60Hz | |
| Rango de frecuencia | 45-55/55-65Hz | |
| THDI (Distorsión armónica total de corriente) | <3% | |
| Factor de potencia | De 0,8 en retraso a 0,8 en adelanto | |
| Conexión de CA | 3L/N/PE | |

CA (Fuera de red)

| | | |
|---|---|-------|
| Potencia aparente | 44kVA | 55kVA |
| Potencia nominal | 40kW | 50kW |
| Tensión nominal | 400V | 400V |
| Corriente nominal | 57A | 72A |
| THDU (Distorsión armónica total de tensión) | ≤2% lineal | |
| Frecuencia nominal | 50/60Hz | |
| Capacidad de sobrecarga | 110%-10 minutos 120%-1 minuto, 150%-10s | |

CC (Batería y FV)

| | | |
|--|-----------|-----------|
| Voltaje máximo en circuito abierto de FV | 1000V | 1000V |
| Potencia máxima fotovoltaica | 80kWp | 100kWp |
| Potencia máxima de entrada FV | 60kWp | 75kWp |
| Rango de voltaje MPPT de FV | 125V-850V | 125V-850V |
| Número de MPPT | 3 | 3 |
| Entrada FV/MPPT | 2/3/3 | 2/3/3 |
| Corriente de entrada FV | 40/60/60A | 40/60/60A |
| Corriente máxima de cortocircuito FV (Isc) | 60/90/90A | 60/90/90A |
| Corriente máxima de cortocircuito PV por canal (Isc/Canal) | 20A | 20A |
| Voltaje de batería | 150-800V | 150-800V |
| Voltaje de batería a carga completa | 430-700V | 500-700V |
| Potencia máxima de carga/descarga | 40kW | 50kW |
| Corriente máxima de carga/descarga | 100A | 100A |

Información general

| | |
|---------------------------------|---|
| Dispositivos de protección | Interruptor de CC para fotovoltaica, fusible fotovoltaico, disyuntor y fusible de batería |
| Grado de protección IP | IP65 |
| AFCI function | Optional |
| Emisión de ruido | <65dB(A)@1m |
| Temperatura de funcionamiento | -40 °C~+60 °C |
| Refrigeración | Refrigeración inteligente por aire |
| Humedad relativa | 0-100% sin condensación |
| Altitud máxima | 5000m (con reducción a partir de 3000m) |
| Dimensiones (An/Al/Pr) | 600/990/280mm |
| Peso | 90kg |
| Topología | Sin transformador |
| Protección contra rayos | Tipo II |
| Transferencia entre on/off grid | Automático ≤10ms |
| Consumo en modo de espera | <20W |

Comunicación

| | |
|--------------|-----------------|
| Pantalla | Pantalla táctil |
| Comunicación | RS485/CAN |

Certificados

CE, EN IEC 61000-6-4:2019, EN 61000-3-12:2011, EN IEC 61000-3-11:2019, EN IEC 61000-6-2:2019, EN62109-1:2010, EN62109-2:2011, NRS097-2-1:2017, AS4777.2

HPS100000TL/HPS125000TL

100-125kW three phase all-in-one hybrid inverter for small commercial use.

Características









-  Protección IP65
-  Mayor potencia de salida por unidad
-  Inversor híbrido todo-en-uno, ATS incorporada
-  Transferencia sin interrupciones entre on/off grid en 10 ms
-  Máximo de 10 unidades en paralelo para operación en red y fuera de red
-  Permiten el control remoto del generador diésel
-  Modos de trabajo programables
-  Entradas múltiples MPPT



Diagrama de bloques

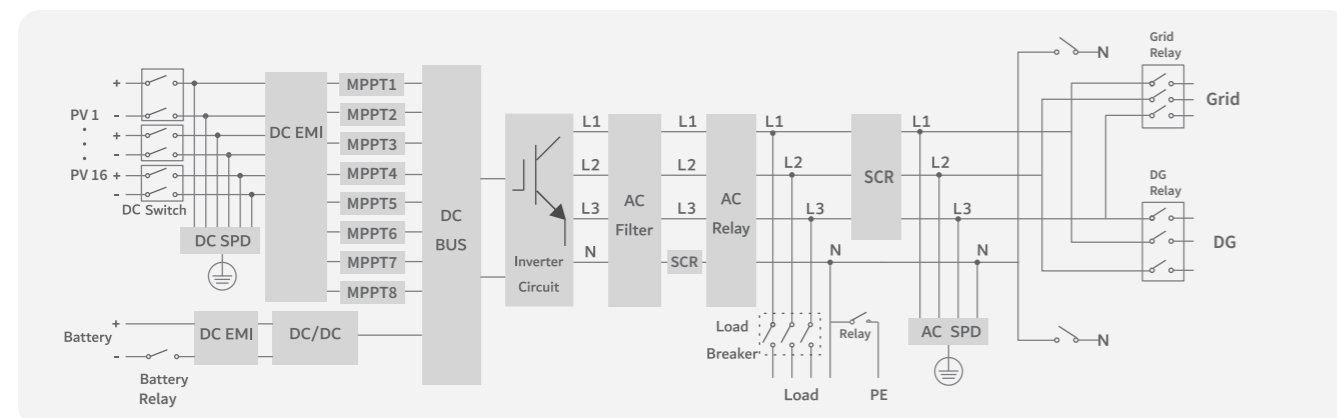

| | HPS100000TL | HPS125000TL |
|---|-------------------------------------|-------------------------------------|
| CA (Conectado a la red) | | |
| Potencia aparente | 100kVA | 125kVA |
| Potencia nominal | 100kW | 125kW |
| Voltaje nominal | 220/380Vac, 230/400Vac | 220/380Vac, 230/400Vac |
| Corriente nominal | 144A | 181A |
| Rango de voltaje | 196-253Vac/340-440Vac | 196-253Vac/340-440Vac |
| Frecuencia nominal | 50/60Hz | 50/60Hz |
| Rango de frecuencia | 45-55/55-65Hz | 45-55/55-65Hz |
| THDI (Distorsión armónica total de corriente) | <3% | <3% |
| Factor de potencia | De 0,8 en retraso a 0,8 en adelante | De 0,8 en retraso a 0,8 en adelante |
| Conexión de CA | 3L/N/PE | 3L/N/PE |
| Potencia de entrada máxima CA | 150kW | 187.5kW |

| | | |
|--|----------------------------------|----------------------------------|
| CA (Fuera de red) | | |
| Potencia aparente | 100kVA | 125kVA |
| Potencia nominal | 100kW | 125kW |
| Tensión nominal | 400V | 400V |
| Corriente nominal | 144A | 181A |
| THDU(Distorsión armónica total de tensión) | ≤2% lineal | ≤2% lineal |
| Frecuencia nominal | 50/60Hz | 50/60Hz |
| Capacidad de sobrecarga | 120%-10 mins 130%-1 min 150%-10s | 120%-10 mins 130%-1 min 150%-10s |

| Información general | | |
|--|--------------------|--------------------------|
| Voltaje máximo en circuito abierto de FV | 1000V | 1000V |
| Potencia máxima fotovoltaica | 200kWp | 250kWp |
| Potencia máxima de entrada FV | 150kWp | 187.5kWp |
| Rango de voltaje MPPT de FV | 125V-850V | 125V-850V |
| Número de MPPT | 6 | 8 |
| Entrada FV/MPPT | 2/2/2/2/2/2 | 2/2/2/2/2/2/2/2 |
| Corriente de entrada FV | 40/40/40/40/40/40A | 40/40/40/40/40/40/40/40A |
| Corriente máxima de cortocircuito FV (Isc) | 60/60/60/60/60/60A | 60/60/60/60/60/60/60/60A |
| Corriente máxima de cortocircuito PV por canal (Isc/Canal) | 20A | 20A |
| Voltaje de batería | 150-900V | 150-900V |
| Voltaje de batería a carga completa | 500-900V | 500-900V |
| Potencia máxima de carga/descarga | 100kW | 125kW |
| Corriente máxima de carga/descarga | 200A | 200A |

| Información general | |
|---------------------------------|---|
| Dispositivos de protección | 97.6% |
| Grado de protección IP | IP65 |
| Función AFCI | Opcional |
| Emisión de ruido | <65dB(A)@1m |
| Temperatura de funcionamiento | -40 °C~+60 °C |
| Refrigeración | Refrigeración inteligente por aire |
| Humedad relativa | 0-100% sin condensación |
| Altitud máxima | 5000m (con reducción a partir de 3000m) |
| Dimensiones (An/Al/Pr) | 960/680/300mm |
| Peso | 138kg |
| Topología | Sin transformador |
| Protección contra rayos | Tipo II |
| Transferencia entre on/off grid | Automático≤10ms |
| Consumo en modo de espera | <50W |







| Comunicación | |
|--------------|-----------------|
| Pantalla | Pantalla táctil |
| Comunicación | RS485/CAN |

HPS30/50

HPS100/120/150

Inversor híbrido todo en uno de gran capacidad para aplicaciones comerciales e industriales, con soporte para una capacidad del sistema de hasta 1200 kW.

Características

-  Inversor híbrido todo-en-uno
-  Transferencia sin interrupciones entre on/off grid en 10 ms
-  Modos de trabajo programables
-  Permiten el control remoto del generador diésel
-  Pantalla LCD táctil intuitiva y fácil de usar
-  Máximo de 8 unidades en paralelo para operación en red y fuera de red



| | HPS30 | HPS50 | HPS100 | HPS120 | HPS150 |
|---|-------------------------------------|--------|--------|--------|--------|
| CA (Conectado a la red) | | | | | |
| Potencia aparente | 33kVA | 55kVA | 110kVA | 132kVA | 165kVA |
| Potencia nominal | 30kW | 50kW | 100kW | 120kW | 150kW |
| Entrada CA | 60kVA | 100kVA | 200kVA | 240kVA | 240kVA |
| Voltaje nominal | 400V | 400V | 400V | 400V | 400V |
| Corriente nominal | 43A | 72A | 144A | 173A | 217A |
| Rango de voltaje | 360V-440V | | | | |
| Frecuencia nominal | 50/60Hz | | | | |
| Rango de frecuencia | 45-55/55-65Hz | | | | |
| THDI (Distorsión armónica total de corriente) | <3% | | | | |
| Factor de potencia | De 0,8 en retraso a 0,8 en adelanto | | | | |
| Conexión de CA | 3/N/PE | | | | |

| | HPS30 | HPS50 | HPS100 | HPS120 | HPS150 |
|---|-------------------------------|-------|--------|--------|--------|
| CA (Fuera de red) | | | | | |
| Potencia aparente | 33kVA | 55kVA | 110kVA | 132kVA | 165kVA |
| Potencia nominal | 30kW | 50kW | 100kW | 120kW | 150kW |
| Tensión nominal | 400V | 400V | 400V | 400V | 400V |
| Corriente nominal | 43A | 72A | 144A | 173A | 217A |
| THDU (Distorsión armónica total de tensión) | ≤2% lineal | | | | |
| Frecuencia nominal | 50/60Hz | | | | |
| Capacidad de sobrecarga | 110%-10 minutos 120%-1 minuto | | | | |

| | HPS30 | HPS50 | HPS100 | HPS120 | HPS150 |
|--|--------------|--------------|--------------|--------------|--------------|
| CC (Batería y FV) | | | | | |
| Voltaje máximo en circuito abierto de FV | 1000V CC | 1000V CC | 1000V CC | 1000V CC | 1000V CC |
| Potencia máxima fotovoltaica | 45kWp | 75kWp | 150kWp | 180kWp | 225kWp |
| Rango de voltaje MPPT de FV | 480V-800V CC | 480V-800V CC | 480V-800V CC | 480V-800V CC | 480V-800V CC |
| Voltaje de batería a la potencia máxima de carga | 450V-600V | 500V-600V | 500V-600V | 517V-600V | 500V-600V |
| Voltaje de batería | 352V-600V | 352V-600V | 352V-600V | 352V-600V | 352V-600V |
| Potencia máxima de carga | 45kW | 75kW | 150kW | 180kW | 225kW |
| Potencia máxima de descarga | 33kW | 55kW | 110kW | 132kW | 165kW |
| Corriente máxima de carga | 100A | 150A | 300A | 350A | 450A |
| Corriente máxima de descarga | 93A | 156A | 313A | 374A | 467A |

| | HPS30 | HPS50 | HPS100 | HPS120 | HPS150 |
|---------------------------------|---|----------------|-----------------|-----------------|-----------------|
| Información general | | | | | |
| Dimensiones (An/Al/Pr) | 700/1660/600mm | 950/1860/750mm | 1200/1900/800mm | 1200/1900/800mm | 1200/1900/800mm |
| Peso | 355kg | 610kg | 948kg | 1025kg | 1230kg |
| Grado de protección IP | IP20 | | | | |
| Emisión de ruido | <65dB(A)@1m | | | | |
| Temperatura de funcionamiento | -25 °C~+55 °C | | | | |
| Refrigeración | Aire forzado | | | | |
| Humedad relativa | 0-95% sin condensación | | | | |
| Altitud máxima | 6000m (con reducción a partir de 3000m) | | | | |
| Transformador integrado | Sí | | | | |
| Protección contra rayos | Tipo II | | | | |
| Transferencia entre on/off grid | Automático≤10ms | | | | |
| Consumo en modo de espera | <30W | | | | |

| | HPS30 | HPS50 | HPS100 | HPS120 | HPS150 |
|---------------------|-----------------|-------|--------|--------|--------|
| Comunicación | | | | | |
| Pantalla | Pantalla táctil | | | | |
| Comunicación | RS485/CAN | | | | |

| | HPS30 | HPS50 | HPS100 | HPS120 | HPS150 |
|---------------------|---|-------|--------|--------|--------|
| Certificados | | | | | |
| | CE , MEA , PEA , UKCA , AS 4777.2 , EN 61000-6-2:2019 , EN 61000-6-4:2019 , EN62109-1:2010 , EN62109-2:2011 , EN 50549-1:2019 , IEC62109.1 , IEC62109.2 , NRS 097-2-1:2017 , G99 , VDE-AR-N 4105:2018 , DIN VDE V 0124-100:2020-06 , PSE:2018-12 , DEWA | | | | |

* El voltaje MPPT de las cadenas fotovoltaicas debe ser de 50 a 200 V superior al voltaje máximo de la batería.

HPS100HV/150HV

Inversor híbrido todo en uno de gran capacidad para aplicaciones comerciales e industriales, con soporte para una capacidad del sistema de hasta 1200 kW.

CARACTERÍSTICAS



Múltiples MPPT

Integra dos MPPT para ampliar las opciones de instalación fotovoltaica y optimizar la producción de energía.



Rango de voltaje superior de batería

Funciona con batería de un rango de 600V a 900V, permite una configuración más flexible y mejora eficiencia del sistema.



Rango de voltaje superior FV

Compatible con tensión FV de hasta 1500V, reduce la cantidad de cableado y los costos de inversión del sistema.



Pantalla LCD táctil intuitiva y fácil de usar



Modos de trabajo programables



Transferencia sin interrupciones entre on/off grid en 10 ms



Permiten el control remoto del generador diésel



Inversor híbrido todo-en-uno



Máximo de 8 unidades en paralelo para operación en red y fuera de red



HPS100HV

HPS150HV

CA (Conectado a la red)

| | | |
|---|-------------------------------------|-------------------------------------|
| Potencia aparente | 110kVA | 165kVA |
| Potencia nominal | 100kW | 150kW |
| Voltaje nominal | 400V | 400V |
| Corriente nominal | 144A | 217A |
| Rango de voltaje | 360V-440V | 360V-440V |
| Frecuencia nominal | 50/60Hz | 50/60Hz |
| Rango de frecuencia | 45-55/55-65Hz | 45-55/55-65Hz |
| THDI (Distorsión armónica total de corriente) | <3% | <3% |
| Factor de potencia | De 0,8 en retraso a 0,8 en adelanto | De 0,8 en retraso a 0,8 en adelanto |
| Conexión de CA | 3/N/PE | 3/N/PE |
| Entrada CA | 200kVA | 240kVA |

CA (Fuera de red)

| | | |
|---|-------------------------------|-------------------------------|
| Potencia aparente | 110kVA | 165kVA |
| Potencia nominal | 100kW | 150kW |
| Tensión nominal | 400V | 400V |
| Corriente nominal | 144A | 217A |
| THDU (Distorsión armónica total de tensión) | ≤2% lineal | ≤2% lineal |
| Frecuencia nominal | 50/60Hz | 50/60Hz |
| Capacidad de sobrecarga | 110%-10 minutos 120%-1 minuto | 110%-10 minutos 120%-1 minuto |

CC (Batería y FV)

| | | |
|---|---------------|---------------|
| Voltaje máximo en circuito abierto de FV | 1500V DC | 1500V DC |
| Potencia máxima fotovoltaica | 150kWp | 225kWp |
| Rango de voltaje MPPT de FV | 900V-1300V DC | 900V-1300V DC |
| Número de MPPT | 2 | 2 |
| Corriente máxima de entrada FV | 2*80A | 2*100A |
| Rango de voltaje de la batería | 600-900V | 600-900V |
| Rango de voltaje de batería a la potencia máxima de carga | 804V-900V | 804V-900V |
| Potencia máxima de carga | 150kW | 225kW |
| Potencia máxima de descarga | 110kW | 165kW |
| Corriente máxima de carga | 187A | 280A |
| Corriente máxima de descarga | 183A | 275A |

Información general

| | | |
|---------------------------------|---|---|
| Grado de protección IP | IP20 | IP20 |
| Emisión de ruido | <65dB(A)@1m | <65dB(A)@1m |
| Temperatura de funcionamiento | -25 °C~+55 °C | -25 °C~+55 °C |
| Refrigeración | Aire forzado | Aire forzado |
| Humedad relativa | 0-95% sin condensación | 0-95% sin condensación |
| Altitud máxima | 6000m (con reducción a partir de 3000m) | 6000m (con reducción a partir de 3000m) |
| Dimensiones (An/Al/Pr) | 1200/1900/800mm | 1200/1900/800mm |
| Peso | 948kg | 1230kg |
| Transformador integrado | Sí | Sí |
| Protección contra rayos | Tipo II | Tipo II |
| Transferencia entre on/off grid | Automático≤10ms | Automático≤10ms |
| Consumo en modo de espera | <30W | <30W |

Comunicación

| | | |
|--------------|-----------------|-----------------|
| Pantalla | Pantalla táctil | Pantalla táctil |
| Comunicación | RS485/CAN | RS485/CAN |

PCS100/250/500/630/1000

Inversor bidireccional de batería de 100 kW a 1000 kW, puede utilizarse de forma independiente o junto con controladores de carga solar y otros accesorios para diferentes escenarios de aplicación.

Características

- Modos de trabajo programables
- Configuración flexible
- Pantalla LCD táctil
- Permiten el control remoto del generador diésel
- Máximo de 8 unidades en paralelo para operación en red y fuera de red



| | PCS100 | PCS250 | PCS500 | PCS630 | PCS1000 |
|---|-------------------------------------|---------------|---------------|---------------|-------------------|
| CA (Conectado a la red) | | | | | |
| Potencia aparente | 110kVA | 275kVA | 550kVA | 693kVA | 1000kVA |
| Potencia nominal | 100kW | 250kW | 500kW | 630kW | 1000kW |
| Voltaje nominal | 400V | 400V | 400V | 400V | 400V |
| Corriente nominal | 144A | 361A | 722A | 909A | 1443A |
| Rango de voltaje | 360V-440V | 360V-440V | 360V-440V | 360V-440V | 360V-440V |
| Frecuencia nominal | 50/60Hz | 50/60Hz | 50/60Hz | 50/60Hz | 50/60Hz |
| Rango de frecuencia | 45-55/55-65Hz | 45-55/55-65Hz | 45-55/55-65Hz | 45-55/55-65Hz | 47-51.5/57-61.5Hz |
| Conexión de CA | 3/N/PE | 3/N/PE | 3/PE | 3/PE | 3/PE |
| Potencia máxima rectificada | 100kW | 250kW | 500kW | 630kW | 750kW |
| THDI (Distorsión armónica total de corriente) | <3% | | | | |
| Factor de potencia | De 0,8 en retraso a 0,8 en adelante | | | | |

| | | | | | |
|---|-------------------------------|--------|--------|--------|---------|
| CA (Fuera de red) | | | | | |
| Potencia aparente | 110kVA | 275kVA | 550kVA | 693kVA | 1000kVA |
| Potencia nominal | 100kW | 250kW | 500kW | 630kW | 1000kW |
| Tensión nominal | 400V | 400V | 400V | 400V | 400V |
| Corriente nominal | 144A | 361A | 722A | 909A | 1443A |
| THDU (Distorsión armónica total de tensión) | ≤2% lineal | | | | |
| Frecuencia nominal | 50/60Hz | | | | |
| Capacidad de sobrecarga | 110%-10 minutos 120%-1 minuto | | | | |

| | | | | | |
|-------------------------------------|-----------|-----------|-----------|-----------|-------------|
| CC (Batería) | | | | | |
| Potencia nominal | 100kW | 250kW | 500kW | 630kW | 1000kW |
| Regulación de corriente | ±1% | ±1% | ±1% | ±1% | ±1% |
| Regulación de voltaje | ±1% | ±1% | ±1% | ±1% | ±1% |
| Ondulación de voltaje | <3% | <3% | <3% | <3% | <3% |
| Ondulación de corriente | <2% | <2% | <2% | <2% | <2% |
| Rango de voltaje | 500V-820V | 500V-820V | 600V-900V | 600V-900V | 650V-900V |
| Corriente máxima de carga/ descarga | 220A | 550A | 917A | 1155A | 1154A/1600A |

| | | | | | |
|---------------------------------|---|---------------|---------------|---------------|---------------|
| Información general | | | | | |
| Eficiencia máxima | 97.10% | 97.30% | 98.50% | 98.50% | 99.0% |
| Dimensiones (An/Al/Pr)mm | 1100/1890/850 | 1600/2080/850 | 1200/1900/800 | 1200/1900/800 | 1510/1900/850 |
| Peso | 820kg | 1465kg | 870kg | 900kg | 1500kg |
| Transformador integrado | Sí | Sí | No | No | No |
| Grado de protección IP | IP20 | | | | |
| Emisión de ruido | <65dB(A)@1m | | | | |
| Temperatura de funcionamiento | -25°C~+55°C | | | | |
| Refrigeración | Aire forzado | | | | |
| Humedad relativa | 0-95% sin condensación | | | | |
| Altitud máxima | 6000m (con reducción a partir de 3000m) | | | | |
| | Tipo II | | | | |
| Protección contra rayos | Manual (predeterminado), Automático (opcional)≤10ms | | | | |
| Transferencia entre on/off grid | Mantenimiento ante bajadas/subidas de tensión (L/HVRT), Mantenimiento ante fallas (FRT), | | | | |
| El soporte de red | Control de potencia activa y reactiva, Control de la tasa de rampa de potencia, Voltio-vario (Volt-var) , Voltio-vatio (Volt-watt), Frecuencia-vatio(Frequency-watt). | | | | |

| | |
|---------------------|-----------------|
| Comunicación | |
| Pantalla | Pantalla táctil |
| Comunicación | RS485/CAN |

| | |
|---------------------|--|
| Certificados | |
| PCS100/250/500/630 | CE , MEA , PEA , EN 61000-6-2:2019 , EN 61000-6-4:2019 , EN62109-1:2010 , EN62109-2:2011, NRS 097-2-1:2017, VDE 0126, UTE C-15-712, EN 50549-1:2019, AS/NZS 4777.2:2020, AS IEC 62477-1:2016, NC RfG, G99, DEWA Annex D.3:2016, CEI 0-16:2022, EN 62920:2017+A1:2021 |
| PCS1000 | EN 61000-6-4:2019, EN 55011:2016+A2:2021, EN 61000-6-2:2019, IEC 61000, EN 62920:2017/A1:2021, CISPR 11:2015/A1:2016 |

PCS500HV/630HV

Inversor bidireccional para baterías de 500 a 630 kW, puede usarse solo o con controladores de carga solar y otros accesorios para diferentes escenarios de aplicación.

Características

-  ALTO RENDIMIENTO
-  APLICACIÓN FLEXIBLE
-  SOPORTE A LA RED (GRID SUPPORT)



Diagrama de bloques

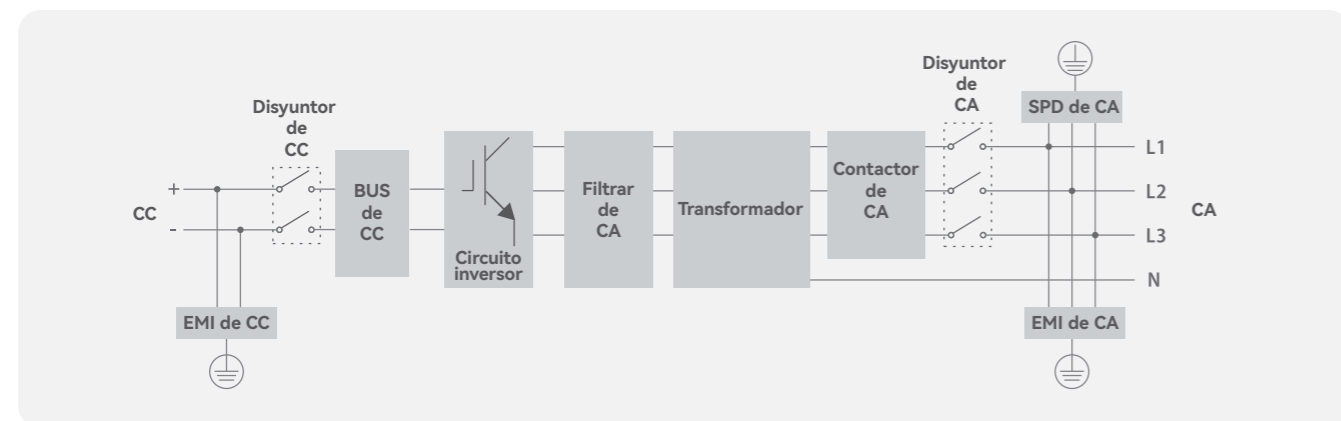

PCS500HV

PCS630HV

CA (Conectado a la red)

| | | |
|---|-------------------------------------|-------------------------------------|
| Potencia aparente | 500kVA | 630kVA |
| Potencia nominal | 500kW | 630kW |
| Máx. entrada AC | 500kW | 630kW |
| Corriente nominal | 400Vac | 400Vac |
| Rango de voltaje | 722A | 910A |
| Potencia máxima rectificadora | 340V-440V | 340V-440V |
| Frecuencia nominal | 50/60Hz | 50/60Hz |
| Rango de frecuencia | 46-54/56-64Hz | 46-54/56-64Hz |
| THDI (Distorsión armónica total de corriente) | <3%(@Pac,r) | <3%(@Pac,r) |
| Factor de potencia | De 0,9 en retraso a 0,9 en adelanto | De 0,9 en retraso a 0,9 en adelanto |
| Conexión de CA | 3/PE | 3/PE |

CA (Fuera de red)

| | | |
|---|-------------------------------|-------------------------------|
| Potencia aparente | 500kVA | 630kVA |
| Potencia nominal | 500kW | 630kW |
| Tensión nominal | 400Vac | 400Vac |
| Corriente nominal | 722A | 910A |
| THDU (Distorsión armónica total de tensión) | ≤2% lineal | ≤2% lineal |
| Frecuencia nominal | 50/60Hz | 50/60Hz |
| Capacidad de sobrecarga | 110%-10 minutos 120%-1 minuto | 110%-10 minutos 120%-1 minuto |

CC (Batería y FV)

| | | |
|-------------------------------------|-----------|------------|
| Rango de voltaje | 800-1500V | 1000-1500V |
| Máx. potencia de carga/descarga | 500kW | 630kW |
| Corriente máxima de carga/ descarga | 625A | 630A |
| Regulación de corriente | ±1% | ±1% |
| Regulación de voltaje | ±1% | ±1% |
| Ondulación de voltaje | <3% | <3% |
| Ondulación de corriente | <2% | <2% |

Información general

| | | |
|---------------------------------|--|--|
| Eficiencia máxima | 97% | 97% |
| Grado de protección IP | IP20 | IP20 |
| Emisión de ruido | <65dB(A)@1m | <65dB(A)@1m |
| Temperatura de funcionamiento | -25°C~+55°C | -25°C~+55°C |
| Refrigeración | Aire forzado | Aire forzado |
| Humedad relativa | 0-95% sin condensación | 0-95% sin condensación |
| Altitud máxima | 6000m(con reducción a partir de 3000m) | 6000m(con reducción a partir de 3000m) |
| Dimensiones (An/Al/Pr) | 1200/1900/800mm | 1200/1900/800mm |
| Peso | 905kg | 905kg |
| Consumo en espera | <100W | <100W |
| Transformador integrado | No | No |
| Protección contra rayos | Type II | Typo II |
| Transferencia entre on/off grid | Manual (predeterminado), Automático (opcional) ≤10ms | Manual (predeterminado), Automático (opcional) ≤10ms |

Comunicación

| | | |
|--------------|---------------------|---------------------|
| Pantalla | Pantalla LCD táctil | Pantalla LCD táctil |
| Comunicación | RS485/CAN | RS485/CAN |

PCS1000HV/1200HV/1500HV

Inversor de batería bidireccional de 1000 a 1500 kW, puede utilizarse de forma independiente o junto con controladores de carga solar y otros accesorios para diferentes escenarios de aplicación.

Características

- ALTO RENDIMIENTO
- APLICACIÓN FLEXIBLE
- SOPORTE A LA RED (GRID SUPPORT)



Diagrama de bloques



| | PCS1000HV | PCS1200HV | PCS1500HV |
|---|-------------------------------------|-----------|-----------|
| CA (Conectado a la red) | | | |
| Potencia aparente | 1000kVA | 1200kVA | 1500kVA |
| Potencia nominal | 1000kW | 1200kW | 1500kW |
| Voltaje nominal | 540V | 550V | 690V |
| Corriente nominal | 1443A | 1260A | 1260A |
| Rango de voltaje | 360V-440V | 495V-605V | 621V-759V |
| Potencia máxima rectificadora | 1000kW | 1200kW | 1500kW |
| Frecuencia nominal | 50/60Hz | | |
| Rango de frecuencia | 46-54/56-64Hz | | |
| THDI (Distorsión armónica total de corriente) | <3% | | |
| Factor de potencia | De 0,9 en retraso a 0,9 en adelanto | | |
| Conexión de CA | 3/PE | | |

| | | | |
|---|-------------------------------|---------|---------|
| CA (Fuera de red) | | | |
| Potencia aparente | 1000kVA | 1200kVA | 1500kVA |
| Potencia nominal | 1000kW | 1200kW | 1500kW |
| Tensión nominal | 400/540V* | 550V | 690V |
| Corriente nominal | 1443A | 1260A | 1260A |
| THDU (Distorsión armónica total de tensión) | ≤2% lineal | | |
| Frecuencia nominal | 50/60Hz | | |
| Capacidad de sobrecarga | 110%-10 minutos 120%-1 minuto | | |

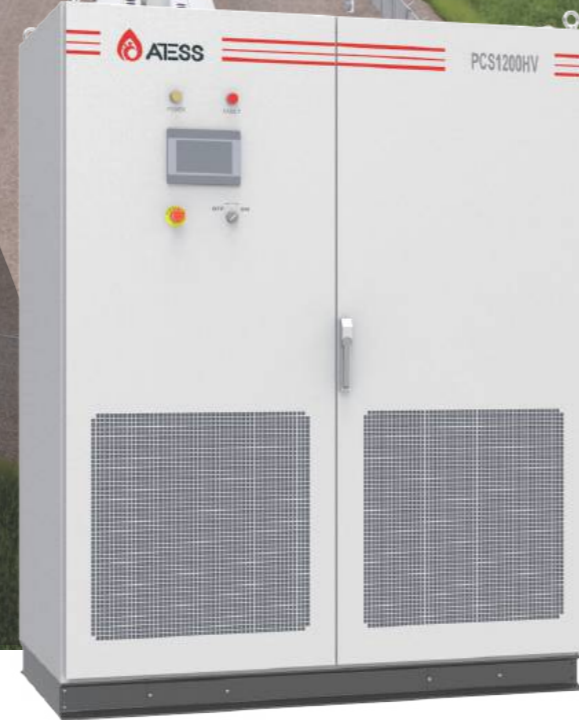
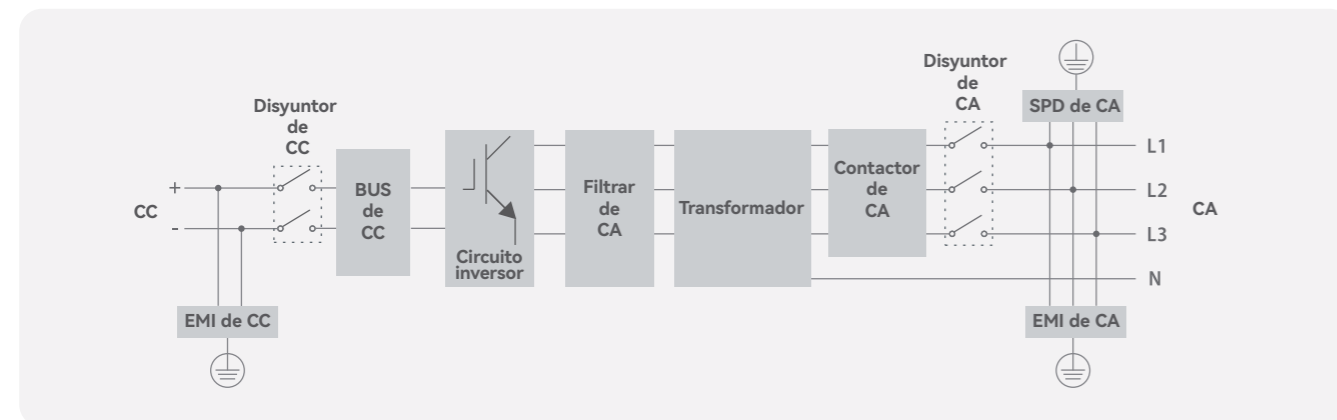
| | | | |
|-------------------------------------|------------|-------------|-------------|
| CC (Batería y FV) | | | |
| Potencia nominal | 1000kW | 1200kW | 1500kW |
| Regulación de corriente | ±1% | ±1% | ±1% |
| Regulación de voltaje | ±1% | ±1% | ±1% |
| Ondulación de voltaje | <3% | <3% | <3% |
| Ondulación de corriente | <2% | <2% | <2% |
| Rango de voltaje | 900V-1500V | 900V-1500V | 1000V-1500V |
| Corriente máxima de carga/ descarga | 1111A | 1111A/1334A | 1300A/1500A |

| | |
|---------------------------------|---|
| Información general | |
| Eficiencia máxima | 98.5% |
| Grado de protección IP | IP20 |
| Emisión de ruido | <65dB(A)@1m |
| Temperatura de funcionamiento | -25°C~+55°C |
| Refrigeración | Aire forzado |
| Humedad relativa | 0-95% sin condensación |
| Altitud máxima | 5000m (con reducción a partir de 2000m) |
| Dimensiones (An/Al/Pr)mm | 1510/2135/890mm |
| Peso | 1524kg |
| Transformador integrado | No |
| Protección contra rayos | Tipo II |
| Transferencia entre on/off grid | Manual (predeterminado), Automático (opcional) |
| El soporte de red | Mantenimiento ante bajadas/subidas de tensión (L/HVRT), Mantenimiento ante fallas (FRT), Control de potencia activa y reactiva, Control de la tasa de rampa de potencia, Voltio-vario (Volt-var), Voltio-watio (Volt-watt), Frecuencia-watio(Frequency-watt). |

| | |
|-----------------------|---------------------------|
| Comunicación | |
| Pantalla Comunicación | Pantalla táctil RS485/CAN |

| | |
|---|--|
| Certificados | |
| CE, IEC 62109-1:2010, IEC 62109-2:2011, IEC 61000-6-2:2019, IEC 61000-6-4:2019, IEC 61000-4 | |

*La tensión de salida directa del PCS1000HV es de 540 V, y se requiere un transformador para obtener una salida de 400 V u otras tensiones.

PCS250S/350S

Inversor híbrido de 250 kW a 350 kW con función STS integrada.

Puede utilizarse de forma independiente o en combinación con controladores de carga solar y otros accesorios para distintos escenarios de aplicación.

No requiere un Bypass adicional para la conmutación entre la red eléctrica y el modo aislado.

Características







-  STS integrado
-  Transferencia sin interrupciones entre on/off grid en 10 ms
-  Configuración flexible
-  Pantalla LCD táctil
-  Permiten el control remoto del generador diésel
-  Modos de trabajo programables
-  Máximo de 8 unidades en paralelo para operación en red y fuera de red



Diagrama de bloques

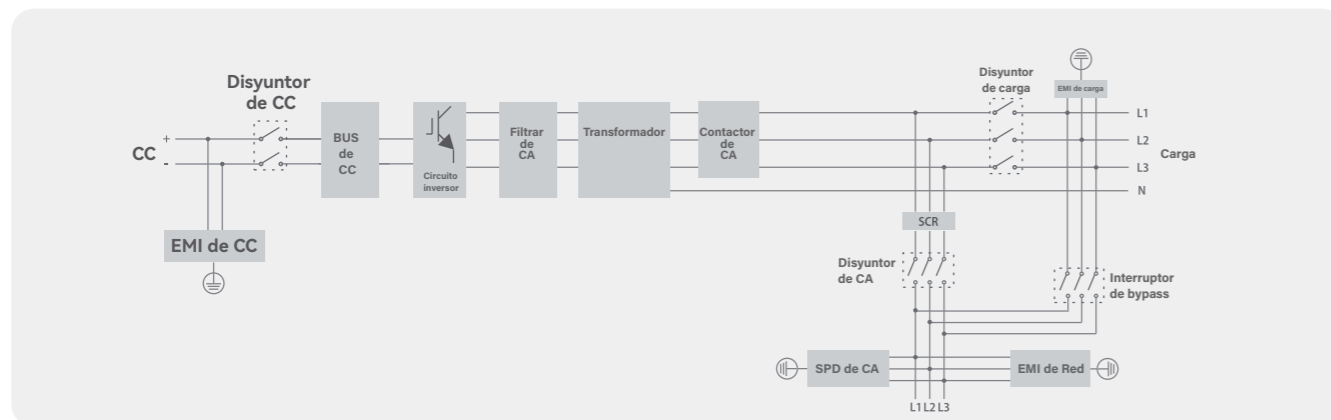

PCS250S

PCS350S

CA (Conectado a la red)

| | | |
|---|-------------------------------------|-------------------------------------|
| Potencia aparente | 250KVA | 350KVA |
| Potencia nominal | 250KW | 350KW |
| Entrada máxima de CA | 375KW | 525KW |
| Voltaje nominal | 400V | 400V |
| Corriente nominal | 361A | 505A |
| Rango de voltaje | 360V-440V | 360V-440V |
| Frecuencia nominal | 50/60Hz | 50/60Hz |
| Rango de frecuencia | 45~55/55~65Hz | 45~55/55~65Hz |
| THDI (Distorsión armónica total de corriente) | <3%(@Pac,r) | <3%(@Pac,r) |
| Factor de potencia | De 0,8 en retraso a 0,8 en adelante | De 0,8 en retraso a 0,8 en adelante |
| Conexión de CA | 3/N/PE | 3/N/PE |

CA (Fuera de red)

| | | |
|---|-------------------------------|-------------------------------|
| Potencia aparente | 250KVA | 350KVA |
| Potencia nominal | 250KW | 350KW |
| Tensión nominal | 400V | 400V |
| Corriente nominal | 361A | 505A |
| THDU (Distorsión armónica total de tensión) | ≤2% lineal | ≤2% lineal |
| Frecuencia nominal | 50/60Hz | 50/60Hz |
| Capacidad de sobrecarga | 110%-10 minutos 120%-1 minuto | 110%-10 minutos 120%-1 minuto |

CC (Batería)

| | | |
|-------------------------------------|-----------|-----------|
| Potencia nominal | 250KW | 350KW |
| Regulación de corriente | ±1% | ±1% |
| Regulación de voltaje | ±1% | ±1% |
| Ondulación de voltaje | <3% | <3% |
| Ondulación de corriente | <2% | <2% |
| Rango de voltaje | 600V-900V | 600V-900V |
| Potencia máxima de carga/descarga | 275KW | 360KW |
| Corriente máxima de carga/ descarga | 458A | 600A |

Información general

| | | |
|---------------------------------|---|---|
| Dimensiones (An/Al/Pr) | 1400/1900/850mm | 1400/1900/850mm |
| Peso | 1460kg | 1524kg |
| Eficiencia máxima | 97.30% | 97.50% |
| Grado de protección IP | IP20 | IP20 |
| Emisión de ruido | <65dB(A)@1m | <65dB(A)@1m |
| Temperatura de funcionamiento | -25°C~+55°C | -25°C~+55°C |
| Refrigeración | Aire forzado | Aire forzado |
| Consumo en modo de espera | <100W | <100W |
| Humedad relativa | 0-95% sin condensación | 0-95% sin condensación |
| Altitud máxima | 6000m (con reducción a partir de 3000m) | 6000m (con reducción a partir de 3000m) |
| Transformador integrado | Sí | Sí |
| STS integrado | Sí | Sí |
| Protección contra rayos | Tipo II | Tipo II |
| Transferencia entre on/off grid | Manual (predeterminado), Automático (opcional)≤10ms | Manual (predeterminado), Automático (opcional)≤10ms |

Comunicación

| | | |
|--------------|-----------------|-----------------|
| Pantalla | Pantalla táctil | Pantalla táctil |
| Comunicación | RS485/CAN | RS485/CAN |

Certificados

CE

SMC200 SMC200HV

Controlador MPPT, utilizado junto con ATESS PCS para proyectos solares a gran escala.

Características

- Modular design
- Hasta 8 MPPTs
- Diseño sin transformador para mayor eficiencia
- Múltiples unidades paralelables



Diagrama de bloques

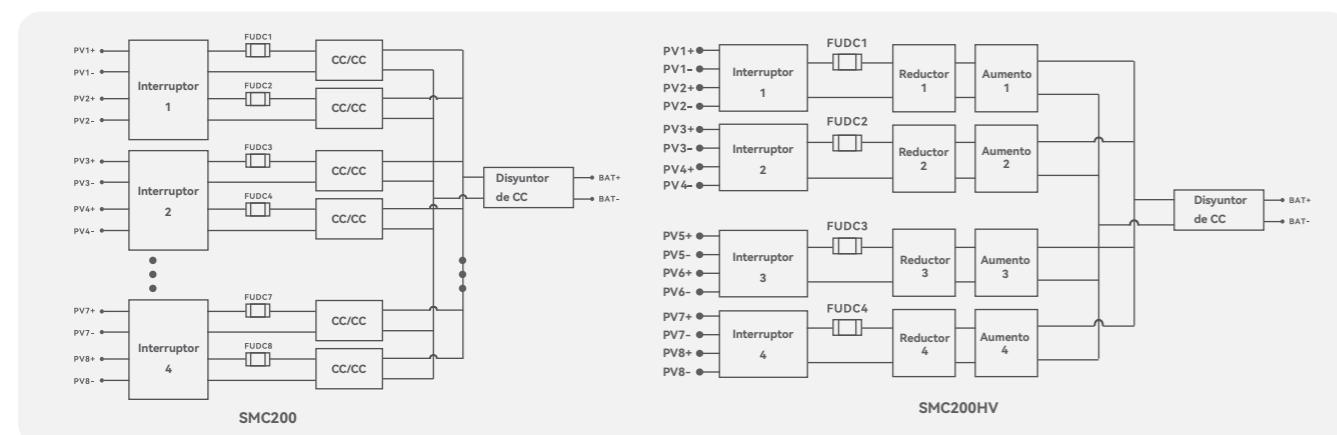

| | SMC200 | SMC200HV |
|-------------------------------|-------------|-------------|
| Entrada (FV) | | |
| Potencia fotovoltaica máxima | 200kW | 200kW |
| Potencia fotovoltaica nominal | 180kW | 180kW |
| Rango de voltaje MPPT | 900V-1300V | 900V-1500V |
| Corriente máxima de entrada | 160A(20A*8) | 160A(20A*8) |
| Número de MPPT | 8 | 4 |

| | | |
|-------------------------------|-------------------------------------|--|
| Salida (Batería y PCS) | | |
| Voltaje de salida | 600V-900V (700V-900V a plena carga) | 900V-1500V (1250V-1500V a plena carga) |
| Potencia máxima de carga | 180kW | 200kW |
| Corriente máxima de carga | 280A | 160A |
| Eficiencia máxima de carga | 99% | 98% |
| Tipo de batería | Plomo-ácido o ion-litio | Plomo-ácido o ion-litio |

| | | |
|---|---------|---------|
| Protección | | |
| Protección contra sobretensión/subtensión en entrada y salida | Sí | Sí |
| Protección contra sobrecorriente en entrada y salida | Sí | Sí |
| Protección contra cortocircuitos | Sí | Sí |
| Protección contra sobretemperatura | Sí | Sí |
| Protección contra rayos | Tipo II | Tipo II |
| Interruptor de CC | Sí | Sí |
| Parada de emergencia | Sí | Sí |





| | | |
|----------------------------|---|---|
| Información general | | |
| Grado de protección IP | IP65 | IP65 |
| Noise emission | <65dB(A)@1m | <65dB(A)@1m |
| Operating temperature | -25 °C~+55 °C | -25 °C~+55 °C |
| Cooling method | Refrigeración por ventilador | Refrigeración por ventilador |
| Humedad relativa | 0-95% sin condensación | 0-95% sin condensación |
| Altitud máxima | 6000m (con reducción a partir de 3000m) | 6000m (con reducción a partir de 3000m) |
| Dimensiones (An/AI/Pr) | 780/770/210 mm | 890/660/210 mm |
| Peso | 65kg | 68kg |
| Topología | Transformador | Transformador |
| Potencia de espera | <100W | <100W |

| | | |
|---------------------|-----------|-----------|
| Comunicación | | |
| Comunicación | RS485/CAN | RS485/CAN |

RTF600/600A RTF1200AHV

Gabinete rectificador modular, opcional de 300 kW y 1200 kW, combinable con ATESS PCS para formar una solución de acoplamiento de CC, adecuado para escenarios industriales a gran escala.

Características

-  Convertidor exclusivo de CA a CC para soluciones específicas
-  Configuración flexible
-  Pantalla LCD táctil
-  Conexión en paralelo de varias unidades



| | RTF600 | RTF600 | RTF1200AHV |
|---|---------------------|---------------------|---------------------|
| CA (Conectado a la red) | | | |
| Potencia nominal | 600kW | 600kW | 1200kW |
| Voltaje nominal | 400V | 400V | 400V |
| Corriente nominal | 866A | 866A | 1732A |
| Rango de voltaje | 360V-440V | 360V-440V | 360V-440V |
| Frecuencia nominal | 50±10% | 50±10% | 50±10% |
| Factor de potencia | ≥0.98 | ≥0.98 | ≥0.98 |
| THDI (Distorsión armónica total de corriente) | ≤5% | ≤5% | ≤5% |
| Eficiencia | ≥95% | ≥95% | ≥95% |
| Puerto de entrada CA | 1 (red o generador) | 2 (red o generador) | 2 (red o generador) |

| CC (salida) | | | |
|-----------------------------------|---|----------------|----------------|
| Rango de voltaje | 200Vdc-950Vdc (potencia completa por encima de 500V, reducción de potencia por debajo de 500V) | 500Vdc-1000Vdc | 900Vdc-1500Vdc |
| Corriente máxima de salida | 1200A | 1000A | 1333A |
| Ondulación de corriente de salida | ≤1% | ≤1% | ≤1% |
| Precisión de voltaje | ≤0.5% | ≤0.5% | ≤0.5% |
| Precisión de corriente | ≤1% | ≤1% | ≤1% |

| Información general | | | |
|-------------------------------|---|--|---|
| Emisión de ruido | ≤68Db(A)@1m | ≤68Db(A)@1m | ≤80Db(A)@1m |
| Temperatura de funcionamiento | -40 °C~+45 °C, Plena carga; 45 °C~55 °C, Media carga | -25 °C~+55 °C (Reducción de potencia por encima de 45 °C) | 25 °C~+55 °C (Reducción de potencia por encima de 45 °C) |
| Temperatura de almacenamiento | -40 °C~85 °C | -40 °C~85 °C | -40 °C~85 °C |
| Humedad relativa | 0~95% sin condensación | 0~95% sin condensación | 0~95% sin condensación |
| Altitud máxima | < 2000m | < 2000m | < 2000m |
| Refrigeración | Aire forzado | Aire forzado | Aire forzado |
| Dimensiones (An/Al/Pr) | 1204/1958/853mm | 1204/1957/798mm | 1902/1902.4/903mm |
| Peso | 350kg | 623kg | 1299kg |

| Comunicación | | | |
|---------------------|-----------------|-----------------|-----------------|
| Pantalla | Pantalla táctil | Pantalla táctil | Pantalla táctil |
| Comunicación | RS485/CAN | RS485/CAN | RS485/CAN |

| Certificados | | | |
|---------------------|--|--|--|
| CE | | | |

Bypass100/250/500/630/1000

El gabinete de bypass de ATESS diseñado para utilizarse junto con PCS, el inversor bidireccional de batería, permitiendo una transferencia automática y sin interrupciones entre diversas fuentes de energía.

Características

-  Control de importación/ exportación
-  Transferencia sin interrupciones entre on/off grid en 10 ms
-  Gestión flexible
-  Compatibilidad con conexión a generador diésel (DG)



| | Bypass100 | Bypass250 | Bypass500 | Bypass630 | Bypass1000 |
|---|------------------------|--------------|---------------|---------------|---------------|
| Voltaje nominal | 400V | 400V | 400V | 400V | 400V |
| Corriente nominal | 144A | 360A | 722A | 910A | 1444A |
| Frecuencia nominal | 50Hz | 50Hz | 50Hz | 50Hz | 50Hz |
| Potencia nominal | 100KVA | 250KVA | 500KVA | 630KVA | 1000KVA |
| Corriente máxima | 175A | 435A | 866A | 1091A | 1732A |
| Interruptor del inversor fotovoltaico | 250A | 630A | 1250A | 1250A | 2000A/3P |
| Disyuntor PCS | 250A | 630A | 1250A | 1250A | 2000A/3P |
| Interruptor de red Interruptor de carga | 250A | 630A | 1250A | 1250A | 2000A/3P |
| Disyuntor de derivación | 250A | 630A | 1250A | 1250A | 2000A/3P |
| Disyuntor de carga | 250A | 630A | 1250A | 1250A | 1600A/3P |
| Disyuntor del generador diésel | 250A | 630A | 1250A | 1250A | 2000A/3P |
| Dimensiones (An/Al/Pr)mm | 700/1630/500 | 700/1800/500 | 1600/1900/800 | 1600/1900/800 | 2850/2100/800 |
| Peso | 135kg | 205kg | 900kg | 1040kg | 1500kg |
| Transferencia entre on/off grid | Automático≤10ms | | | | |
| Límite de potencia (red) | Sí | | | | |
| Protección contra rayos | Tipo II | | | | |
| Grado de protección IP | IP20 | | | | |
| Humedad relativa | 0-95% sin condensación | | | | |
| Temperatura de funcionamiento | -25 °C~+55 °C | | | | |
| Comunicación | RS485/CAN | | | | |

ATS30/50/100/150

El ATS es un accesorio del HPS que permite realizar la transferencia automáticamente entre la red eléctrica y el generador diésel (DG) cuando ambos necesitan conectarse al HPS.

Características

-  Compatible con HPS
-  Gestión flexible
-  Transferencia automática entre red y DG
-  Permiten el control remoto del generador diésel







| | ATS30 | ATS50 | ATS100 | ATS150 |
|-------------------------------|------------------------|------------------------|------------------------|------------------------|
| Voltaje nominal | 400V | 400V | 400V | 400V |
| Corriente nominal | 86A | 144A | 288A | 346A |
| Frecuencia nominal | 50/60Hz | 50/60Hz | 50/60Hz | 50/60Hz |
| Potencia nominal | 60kVA | 100kVA | 200kVA | 240kVA |
| Disyuntor de salida | 100A | 250A | 400A | 630A |
| Interruptor de red | 100A | 250A | 400A | 630A |
| Disyuntor de DG | 100A | 250A | 400A | 630A |
| Protección contra rayos | Tipo II | Tipo II | Tipo II | Tipo II |
| Grado de protección IP | IP20 | IP20 | IP20 | IP20 |
| Humedad relativa | 0~95% sin condensación | 0~95% sin condensación | 0~95% sin condensación | 0~95% sin condensación |
| Temperatura de funcionamiento | -25°C~+55°C | -25°C~+55°C | -25°C~+55°C | -25°C~+55°C |
| Dimensiones (An/Al/Pr) | 600/1500/450mm | 600/1500/450mm | 700/1650/500mm | 700/1650/500mm |
| Peso | 75kg | 77kg | 125kg | 125kg |
| Comunicación | RS485/CAN | RS485/CAN | RS485/CAN | RS485/CAN |

PV-CB8M

PV-CB16M-P

La caja combinadora fotovoltaica es un accesorio diseñado para la conexión de múltiples cadenas fotovoltaicas. Integra un controlador inteligente para el monitoreo, junto con protecciones completas como fusibles y dispositivos de protección contra sobretensiones (SPD).

Características

-  Protección contra rayos
-  Compatibilidad ambiental IP65
-  Interfaz de comunicación RS485
-  Función de monitoreo
-  Diseño flexible con 8 o 16 entradas opcionales
-  Fusible de entrada para protección contra sobrecorriente



PV-CB8M

PV-CB16M-P

Entrada CC

| | | |
|-----------------------------------|---|---|
| Voltaje máximo de entrada | 1000V | 1000V |
| Isc máximo por cadena | 20A | 20A |
| Número de cadenas de entrada | 8 | 16 |
| Fusible de entrada | 1 en el polo negativo y positivo de cada cadena, 25A, 10*38mm | 1 en el polo negativo y positivo de cada cadena, 30A, 10*38mm |
| Prensaestopas de cable de entrada | Diámetro de cable de 4mm-8mm | |
| Terminal de cable de entrada | 4mm ² -6mm ² | |

Salida CC

| | | |
|----------------------------------|--------------------------------|--------------------------------|
| Número de salidas | 1 | 1 |
| Corriente máxima de salida | 144A | 320A |
| Interruptor de salida | 200A | 400A |
| Terminal de cable de salida | 50mm ² | 120mm ² |
| Prensaestopas de cable de salida | Diámetro de cable de 13mm-18mm | Diámetro de cable de 18mm-25mm |







Información general

| | | |
|-------------------------------|---|---------------|
| Dimensiones (An/Al/Pr) | 600/500/172mm | 600/500/202mm |
| Peso | 22.5kg | 29kg |
| Material de la carcasa | Acero galvanizado | |
| Grado de protección IP | IP65 | |
| Temperatura de funcionamiento | -25°C~55°C | |
| Humedad | 0~99% | |
| Altitud | 2000m sin reducción de capacidad | |
| Protección contra rayos | Tipo II | |
| Refrigeración | Convección natural | |
| Montura | Montaje en pared | |
| Monitoreo | Corriente de cadena, voltaje del bus, estado del interruptor, Estado del protector contra sobretensiones, temperatura interna | |
| Fuente de alimentación | DC300V~1000V | |
| Consumo en modo de espera | 14W | |
| Comunicación | RS485 | |

EnerStack100

Las baterías apilables para exteriores EnerStack100 no requieren cableado complejo y se pueden apilar fácilmente para su uso inmediato. Con un grado de protección IP65, pueden instalarse en exteriores, evitando ocupar espacio interior. Un sistema inteligente de operación y mantenimiento en línea hace que la gestión energética del hogar sea más fiable y sin preocupaciones.

Características

-  Instalación infalible
-  Despliegue eficiente
-  Preparado para el futuro
-  Operación y mantenimiento inteligentes
-  Prevención y control específicos
-  Diseño impermeable IP65



EnerStack100

ATESS ESS-BM-51.2-100CPB-S

| | |
|---------------------------|--------------------------------------|
| Configuración | 16S1P |
| Capacidad nominal | 100Ah |
| Energía nominal | 5.12KWh |
| Voltaje nominal | 51.2V |
| Rango de voltaje | 44.8~57.6V |
| Carga/descarga nominal | 0.5C |
| Carga/descarga máxima | 0.65C |
| Resistencia interna de CA | ≤8mΩ |
| Dimensiones (An/Al/Pr)mm | 690mm*170mm*525mm |
| Peso | 55Kg |
| Química de celda | LiFePO4 |
| Método de enfriamiento | Enfriamiento por aire con ventilador |

Especificaciones del rack de baterías

| | | | | | | | |
|-------------------|-------|-------|-------|-------|-------|-------|-------|
| Código de energía | BS30 | BS35 | BS40 | BS46 | BS51 | BS56 | BS61 |
| Configuración | 6 | 7 | 8 | 9 | 10 | 11 | 12 |
| Peso | 308kg | 356kg | 404kg | 464kg | 512kg | 560kg | 608kg |

Dimensiones (An/Al/Pr)mm

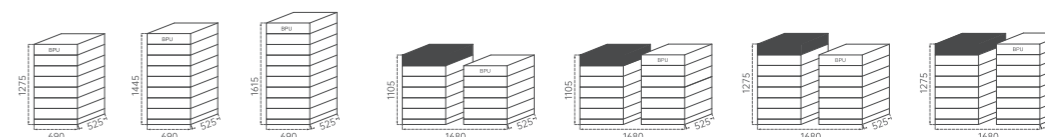

| | |
|---|------------------------------------|
| Capacidad nominal | 100Ah |
| Energía nominal/KWh | 5.12n (n=Número de módulo) |
| Voltaje nominal/V | 51.2n (n=Número de módulo) |
| Rango de voltaje/V | 44.8n~57.6n (n=Número de módulo) |
| Corriente de carga y descarga recomendada | 50A(0.5C) |
| Corriente máxima de carga y descarga | 65A(0.65C) |
| Profundidad de descarga | 90% |
| Vida útil en ciclos | ≥6000 ciclos |
| Rango de temperatura de carga | 0°C~55°C |
| Rango de temperatura de descarga | -20°C~55°C |
| Comunicación | CAN/RS485 |
| Grado de protección IP | IP65 |
| Sistema de extinción de incendios | Aerosol |
| Método de instalación | Instalación apilable |
| Método de refrigeración | Refrigeración por aire inteligente |
| Altitud máxima | 3000m |

Certificados

CE,CB,UL.UN38.3,IEC62619,MSDS,ROHS

EnerStack314

Las baterías apilables de interior EnerStack314 no requieren cableado complejo y se pueden apilar fácilmente para su uso inmediato. Su sistema inteligente de control de temperatura mantiene un funcionamiento eficiente de la batería las 24 horas, mientras que su sistema inteligente de operación y mantenimiento en línea ayuda a las empresas a gestionar la energía de forma más sencilla y fiable.

Características

-  Instalación infalible
-  Despliegue eficiente
-  Preparado para el futuro
-  Operación y mantenimiento inteligentes
-  Control inteligente de temperatura
-  Prevención y control específicos



EnerStack314

ATESS ESS-BM-51.2-314RPB-S

| | |
|---------------------------|--------------------------------------|
| Configuración | 16S1P |
| Capacidad nominal | 314Ah |
| Energía nominal | 16.076KWh |
| Voltaje nominal | 51.2V |
| Rango de voltaje | 44.8~57.6V |
| Carga/descarga nominal | 0.5C |
| Carga/descarga máxima | 0.65C |
| Resistencia interna de CA | ≤8mΩ |
| Dimensiones (An/Al/Pr)mm | 490mm*282mm*815mm |
| Peso | 118Kg |
| Química de celda | LiFePO4 |
| Método de enfriamiento | Enfriamiento por aire con ventilador |

Battery cluster specification

| Código de energía | BS96 | BS112 | BS128 | BS144 | BS160 | BS176 | BS192 | BS208 | BS225 | BS241 |
|--------------------------|---|---|---|---|---|---|---|---|---|---|
| Configuración | 6 | 7 | 8 | 9 | 10 | 11 | 12 | 13 | 14 | 15 |
| Peso | 733 | 851 | 969 | 1102 | 1220 | 1338 | 1456 | 1574 | 1692 | 1810 |
| Dimensiones (An/Al/Pr)mm |  |  |  |  |  |  |  |  |  |  |

| | |
|---|------------------------------------|
| Capacidad nominal | 314Ah |
| Energía nominal/KWh | 16.076n (n=Número de módulo) |
| Voltaje nominal/V | 51.2n (n=Número de módulo) |
| Rango de voltaje/V | 44.8n~57.6n (n=Número de módulo) |
| Corriente de carga y descarga recomendada | 157A(0.5C) |
| Corriente máxima de carga y descarga | 204A(0.65C) |
| Profundidad de descarga | 90% |
| Vida útil en ciclos | ≥6000 ciclos |
| Rango de temperatura de carga | 0°C~55°C |
| Rango de temperatura de descarga | -20°C~55°C |
| Comunicación | CAN/RS485 |
| Grado de protección IP | IP20 |
| Sistema de extinción de incendios | Aerosol |
| Método de instalación | Instalación apilable |
| Método de refrigeración | Refrigeración por aire inteligente |
| Altitud máxima | 3000m |





Certificados

CE,CB,UL,UN38.3,IEC62619,MSDS,ROHS

EnerLog

Registrador de datos para la supervisión del sistema general, que recopila datos de operación de diferentes unidades a través de Modbus RS485 y se comunica con el servidor de ATESS mediante Ethernet.

Características

-  Conexión de hasta 32 dispositivos
-  Compatibilidad con sensores externos para realizar la función de cero exportación
-  Multifunción y alto rendimiento
-  Servidor web local para una configuración sencilla y rápida

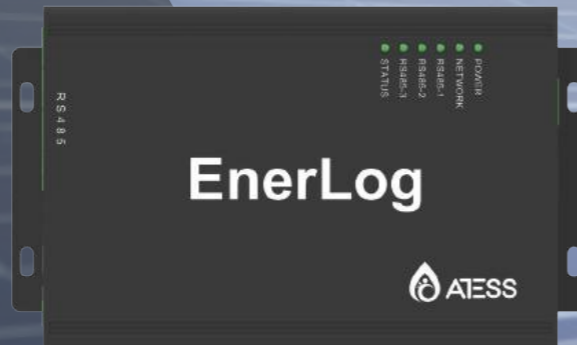

EnerLog

Parámetros de hardware

| | |
|------------------------|---|
| Adaptador de corriente | Entrada: CA 100-240V, 50/60Hz Salida: CC 12V (+/-15%), 1A |
| Consumo de energía | 2.5W |

Parámetros de aplicación

| | |
|-------------------------------------|----------------------------|
| Distancia máxima de comunicación | 500m |
| Comunicación con inversores | RS485 |
| Comunicación con el servidor | TCP (protocolo Modbus TCP) |
| Red compatible | Ethernet |
| Intervalo de transferencia de datos | 5 minutos |
| URL predeterminada del servidor | ess-server.atesspower.com |







Información general

| | |
|-------------------------------|------------------|
| Dimensiones (An/Al/Pr) | 175/105/31mm |
| Peso | 320g |
| Idioma | Chino, Inglés |
| Montaje | Montaje en pared |
| Temperatura de funcionamiento | -30°C~+60°C |
| Grado de protección IP | IP30 |
| Garantía | 1 año |
| Certificados | CE |

EnerClo

Plataforma en la nube de monitoreo de ATESS para diferentes aplicaciones, incluyendo sistemas de almacenamiento solar en red y fuera de red para uso residencial, comercial y industrial.

Características

-  Panorama general rápido y sencillo
-  Análisis profesional
-  Accesible desde PC y teléfono móvil
-  Monitoreo en tiempo real
-  Informe detallado descargable
-  Configuración y mantenimiento en línea

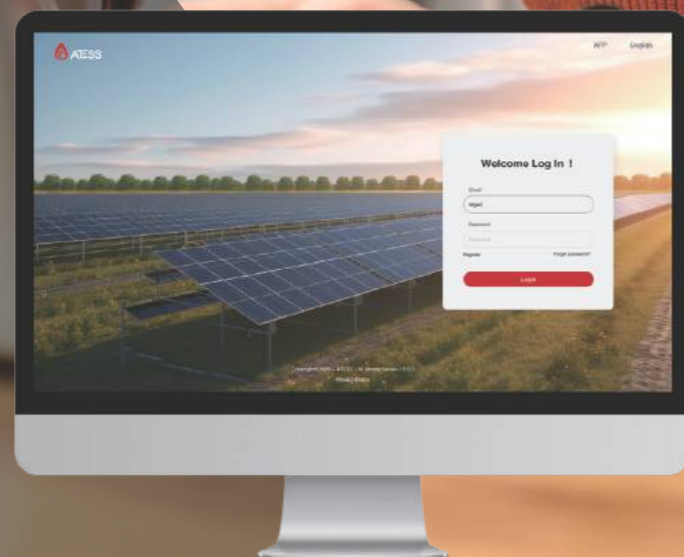

EnerClo

Idiomas

| | |
|---------------------|---|
| Idiomas disponibles | Chino, Inglés, Francés, Griego, Alemán, Holandés, Italiano, Japonés, Polaco, Portugués, Español, Turco, Vietnamita, Coreano |
|---------------------|---|

Requisitos del sistema

| | |
|---------------------------------|---|
| Sistemas operativos compatibles | Todos |
| Navegadores recomendados | Internet explore 8, Firefox 5, Google chrome 14, Safari 5, Opera 11 |
| Registrador de datos compatible | EnerLog |

Acceso

| | |
|------------|-----------------------------|
| Página web | www.enerclo-ateesspower.com |
|------------|-----------------------------|

Información de la planta de energía

| | |
|-----------------------------------|---|
| Vista general de la planta | Visión general rápida del rendimiento de todas sus plantas fotovoltaicas |
| Planta especificada | Todos los datos importantes de un vistazo, incluyendo la producción energética, ganancias de rendimiento y estado ambiental |
| Datos de instalación de la planta | Resumen de toda la información de la planta que incluye datos de instalación, ubicación y otros dispositivos clave |
| Vista general de dispositivos | Visualización de todos los datos importantes sobre el registrador de datos, el monitor ambiental y otros dispositivos clave |
| Período de tiempo | 5 minutos |

Gestión de la planta

| | |
|--------|---|
| Cuenta | El usuario puede gestionar todas las plantas fotovoltaicas con una misma cuenta |
|--------|---|

Monitoreo

| | |
|---------------------|---|
| Estado del inversor | El estado de funcionamiento de todos los inversores se registra automáticamente y las advertencias de fallas se destacan de inmediato |
|---------------------|---|

Informes de estado

| | |
|------------------------|---|
| Reporte de incidencias | Informes oportunos por correo electrónico sobre fallas del sistema y errores de la planta |
|------------------------|---|

Operación en segundo plano

| | |
|----------------------------|---|
| Gestión de la planta | Agregar nueva planta, editar y eliminar plantas existentes |
| Gestión de dispositivos | Operación intuitiva para gestionar todos los dispositivos |
| Configuración del inversor | Configuración sencilla de parámetros para inversores, incluyendo gestión de energía |

Enerview Pro

Aplicación móvil para iOS y Android que permite monitorear y gestionar sistemas energéticos en tiempo real.

Características

- ✓ Panorama general rápido y sencillo
- 📊 Análisis profesional
- 📱 Accesible desde PC y teléfono móvil
- 🕒 Monitoreo en tiempo real
- 📄 Informe detallado descargable
- ✓ Configuración y mantenimiento en línea



Enerview Pro

Información general

| | |
|---------------------------------|---------------------------|
| Idiomas disponibles | Inglés, Chino |
| Sistemas operativos compatibles | Android/ iOS |
| Navegadores recomendados | Todos |
| Fuente de datos | ess-server.atesspower.com |
| Registrador de datos compatible | EnerLog |

Información de la planta de energía

| | |
|----------------------------------|---|
| Vista general de la planta | Visión general rápida del rendimiento de todas sus plantas fotovoltaicas |
| Planta específica | Todos los datos importantes de un vistazo, incluyendo la producción energética, ganancias de rendimiento y estado ambiental |
| Vista general del dispositivo | Visualización de todos los datos importantes sobre el registrador de datos, el monitor ambiental y otros dispositivos clave |
| Registro de eventos de la planta | Visualización de todos los eventos de advertencia de la planta |

Información del dispositivo

| | |
|----------------------------|---|
| Estado del inversor | El estado de funcionamiento de todos los inversores se registra automáticamente y las advertencias de fallas se destacan de inmediato |
| Reporte de incidencias | Informes oportunos por correo electrónico sobre fallas del sistema y errores de la planta |
| Gestión de la planta | Agregar una nueva planta, editar y eliminar la planta existente |
| Gestión de dispositivos | operación intuitiva para administrar todos los equipos |
| Configuración del inversor | Configuración de parámetros para inversores, incluyendo gestión de energía |

Planta de energía híbrida para fábrica

Ubicación: Tailandia
Capacidad: 2,5MW / 2,5MWh
Productos: PCS500



Asia



Sistema de energía de respaldo para universidad

Ubicación: Filipinas
Capacidad: 240kW / 240kWh
Productos: HPS120-US, BR100T



Solución energética en contenedor personalizada

Ubicación: Singapur
Capacidad: 300kW / 318kWh
Productos: HPS150, BR129R



Sistema micro red para pueblo

Ubicación: Myanmar
Capacidad: 100kW / 200kWh
Productos: HPS100, BR100T



Sistema de energía de respaldo para estaciones de Gas

Ubicación: Irak
Capacidad: 250kW / 238kWh
Productos: HPS100, BR75T

Planta fotovoltaica para el ejército brasileño

Ubicación: Brasil América
Capacidad: 100kW / 253kWh
Productos: HPS50



América



Mini red en Caymanas Park

Ubicación: Jamaica
Capacidad: 1,7MW / 5MWh
Productos: PCS100, PCS500, HPS100, BR100T, BR145T



Peruvian Amazon Basin

Ubicación: Perú
Capacidad: 540kW / 1666.56kWh
Productos: HPS150, HPS120



Planta de energía fuera de la red para riego agrícola

Ubicación: Sudáfrica
Capacidad: 1,5MW / 2,8MWh
Productos: PCS500



Planta de energía para fábrica de bebidas

Ubicación: Sudáfrica
Capacidad: 1.5MW / 3MWh
Productos: PCS500



Sistema de almacenamiento para tejados solares

Ubicación: Sudáfrica
Capacidad: 60kW / 100kWh
Productos: HPS30



Aplicación para reducción de carga

Ubicación: Sudáfrica
Capacidad: 750kW / 1,5MWh
Productos: PCS250



Solución de energía híbrida para fábrica

Ubicación: Sudáfrica
Capacidad: 1MW / 1,3MWh
Productos: PCS500

Proyecto de fábrica de alimentos

Ubicación: Greece
Capacidad: 500kW / 1MWh
Productos: PCS500



Europa



Sistema para una fábrica de procesamiento de espárragos

Ubicación: Alemania
Capacidad: 450kW / 464kWh
Productos: HPS150



Planta de energía híbrida

Ubicación: Polonia
Capacidad: 250kW / 500kWh
Productos: HPS50, BR100T