

ATS50/150-US-480

El ATS-US es un accesorio del HPS-US. Cuando el HPS funciona con ambos la Red y el DG, el ATS se utiliza para realizar la transferencia entre la red y DG automáticamente.

CARACTERÍSTICAS





-  Compatible con HPS
-  Gestión flexible
-  Transferencia sin interrupciones entre la Red y el DG
-  Permiten el control remoto del generador diésel



Diagrama de bloques

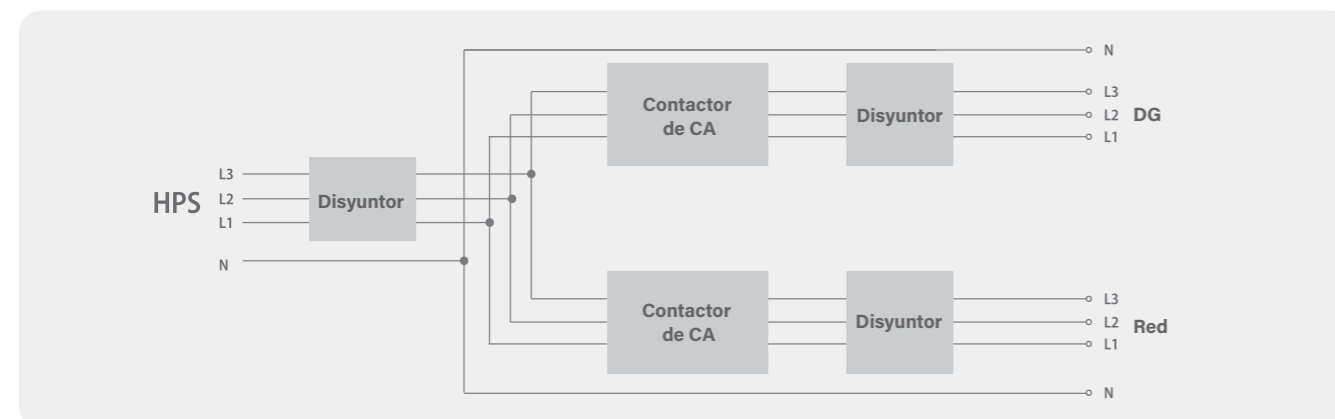

	ATS50-US-480	ATS100-US-480	ATS150-US-480
Voltaje nominal	480V	480V	480V
Corriente nominal	120A	240A	288A
Frecuencia nominal	50/60Hz	50/60Hz	50/60Hz
Potencia nominal	100kVA	200kVA	240kVA
Disyuntor de salida	250A	400A	630A
Interruptor de red	250A	400A	630A
Disyuntor de DG	250A	400A	630A
Protección contra rayos		Tipo II	
Grado de protección IP		Tipo 1 / IP20	
Humedad relativa		0~95% sin condensación	
Temperatura de funcionamiento		-25°C~+55°C	
Dimensiones (An/AI/Pr)	600/1500/450mm	700/1650/500mm	700/1650/500mm
Peso	77kg	125kg	125kg
Comunicación		RS485/CAN	